

## 方型近接開關-Q18

### 型號：FQN 方型近接開關

#### Characteristic/ 特點：

前方感應, 感應距離 5mm  
 連接方式: 線纜輸出



#### Dimensions/ 尺寸圖：

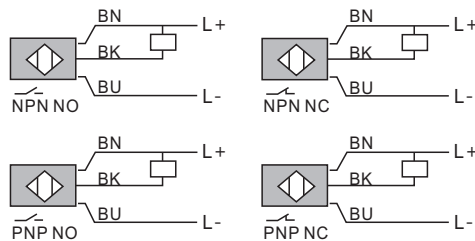

芯線顏色 BN棕色 BU藍色 BK黑色

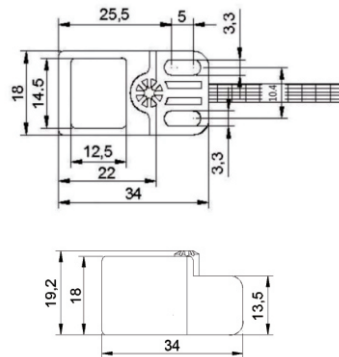

#### Specifications/ 規格表：

Model / 型號	NPN N.O.	<b>FQN05-N</b>
	NPN N.C.	<b>FQN05-N2</b>
	PNP N.O.	<b>FQN05-P</b>
	PNP N.C.	<b>FQN05-P2</b>
Sensing surface / 檢測方向		非隔離
Standard sensing object / 標準檢測物		Iron 18*18*1mm
Sensing distance / 檢出距離		5mm
Secure sensing distance / 建議距離		0~4mm
Induction frequency / 感應頻率		500HZ
Hysteresis / 遲滯		<15%(Sr)
Repeated accuracy / 重複精度		<0.04mm
Operating voltage / 工作電壓		10-36VDC
Voltage drop / 電壓降		<1.5V
Output current / 輸出電流		≤200mA
Leakage current / 漏電流		<0.01mA
Operating temperature / 工作溫度範圍		-25°C~+70°C
The temperature drift / 溫度飄移		<10%(Sr)
Protection degree / 防水等級		Ip67
Wiring method / 出線方式		Ø4.2*2M*3wires
Housing material / 外殼材料		聚碳酸酯
protection circuit / 保護電路		極性保护/短路保護/暫態保護
Weight / 重量		約60g